

Maschinenbedienfeld 300er Serie 2023

*Bedienerhandbuch Universaltriebsteuerung
der Firma CNC-Steuerung.com Bocholt
Stand 18.09.2023*

Maschinenbedienfeld 300er Serie

Inhaltsverzeichnis

Allgemeines:	1
Lizenzvereinbarung:.....	2
Sicherheitshinweise:	3
Servicebereich:	5
Maschinenbedienfeld	Fehler! Textmarke nicht definiert.
RJ 45 Belegung	Fehler! Textmarke nicht definiert.
Not Aus Anschluss	Fehler! Textmarke nicht definiert.
SIM-Software	Fehler! Textmarke nicht definiert.
Copyright.....	19
Firmenangaben	21
Firmeninformationen	21



Allgemeines:

Sicherheit

Bedenken Sie immer, dass es sich hierbei um eine Hardware handelt, die unter Windows 10 oder Windows 11 arbeitet. Bedenken Sie eventuell Fehler oder Störungen können jederzeit auftreten.

Überprüfen Sie immer vor der Arbeit alle Sicherheitseinrichtungen auf Ihre Funktion.

Beachten Sie auch weitergehende Sicherheitsbestimmungen von übergeordneten Behörden.

Lizenzvereinbarung:

Diese Dokumentation ist herausgegeben von Firma CNC Steuerung - Bocholt.

Diese Dokumentation unterliegt dem Copyright Rechten.

Kein Teil dieses Handbuches darf in irgendeiner Form ohne vorherige ausdrückliche Genehmigung reproduziert oder unter Verwendung elektronischer Systeme vervielfältigt, verarbeitet oder verbreitet werden.

Diese Dokumentation darf nur mit unserer Lizenz zur Software verwendet werden.

Wichtiger Hinweis:

Trotz aller Sorgfalt übernehmen wir keinerlei Garantie, noch die juristische Verantwortung oder irgendeine Haftung für die Nutzung dieser Information, für deren Wirtschaftlichkeit oder die fehlerfreie Funktion.

Wir sind jedoch dankbar für Hinweise auf Fehler oder technische Verbesserungsvorschläge.

Sicherheitshinweise:

Dieses Handbuch enthält Hinweise, die Sie zu Ihrer persönlichen Sicherheit sowie zur Vermeidung von Sachschäden beachten müssen. Die Hinweise sind durch ein Warndreieck hervorgehoben und je nach Gefährdungsgrad folgendermaßen dargestellt:



Gefahr:

bedeutet, dass Tod, schwere Körperverletzung oder erheblicher Sachschaden eintreten werden, wenn die entsprechenden Vorsichtsmaßnahmen nicht getroffen werden.



Warnung:

bedeutet, dass Tod, schwere Körperverletzung oder erheblicher Sachschaden eintreten können, wenn die entsprechenden Vorsichtsmaßnahmen nicht getroffen werden.



Vorsicht:

bedeutet, dass eine leichte Körperverletzung oder ein Sachschaden eintreten können, wenn die entsprechenden Vorsichtsmaßnahmen nicht getroffen werden.



Hinweis:

ist eine wichtige Information über das Produkt, die Handhabung des

Produktes oder den jeweiligen Teil der Dokumentation, auf den besonders aufmerksam gemacht werden soll.



Warnung:

Inbetriebsetzung und Betrieb eines Gerätes dürfen nur von qualifiziertem Personal vorgenommen werden. Qualifiziertes Personal im Sinne der sicherheitstechnischen Hinweise dieses Handbuchs sind Personen, die die Berechtigung haben, Geräte, Systeme und Stromkreise gemäß den Standards der Sicherheitstechnik in Betrieb zu nehmen, zu erden und zu kennzeichnen.

Servicebereich:

Der geschützte Servicebereich:

Für alle Kunden die unsere Software per E-Mail/ Download erworben haben können wie folgt sich die Daten herunterladen.

Sie erhalten einen Download Link. Dieser ist ab Datum der Zusendung 1 Jahr gültig.

Öffnen Sie den Link und laden Sie sich alle Dateien an einen Sichern Ort herunter.

3er Poti Platine

Der Anschluss ist sehr einfach über die RJ45 möglich. So kann das Bedienpult sehr einfach verlängert werden. Als Anschluss wird ein Patchkabel benötigt. Die Belegung der RJ45

- PIN 1: Speisung (10 Volt)
- PIN 2: Signal Poti 1
- PIN 3: Signal Poti 2
- PIN 4: Signal Poti 3
- PIN 5: Frei
- PIN: 6 TA1 (Taster)
- PIN:7 TA2 (Taster)
- PIN 8: GND

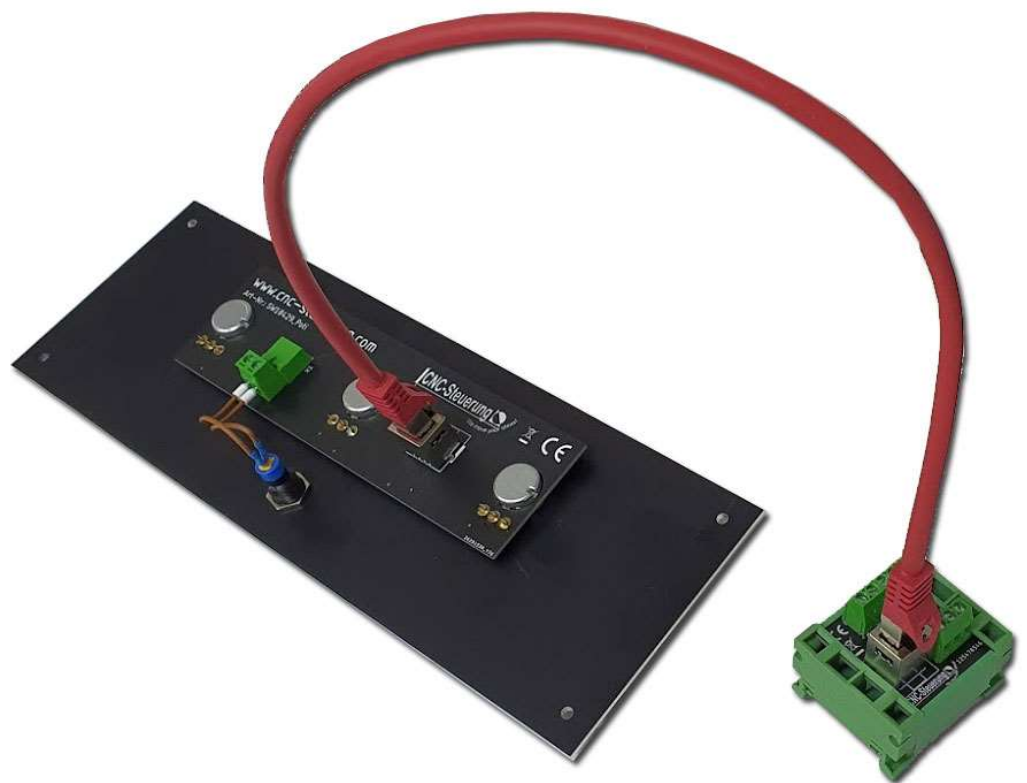

Tastenplatine" 300er Serie

Anschluss: Der Anschluss ist in 3 Baugruppen unterteilt:

Links = Potis

Mitte = Tasten für Start - Pause und Stop

Rechts = Not Aus

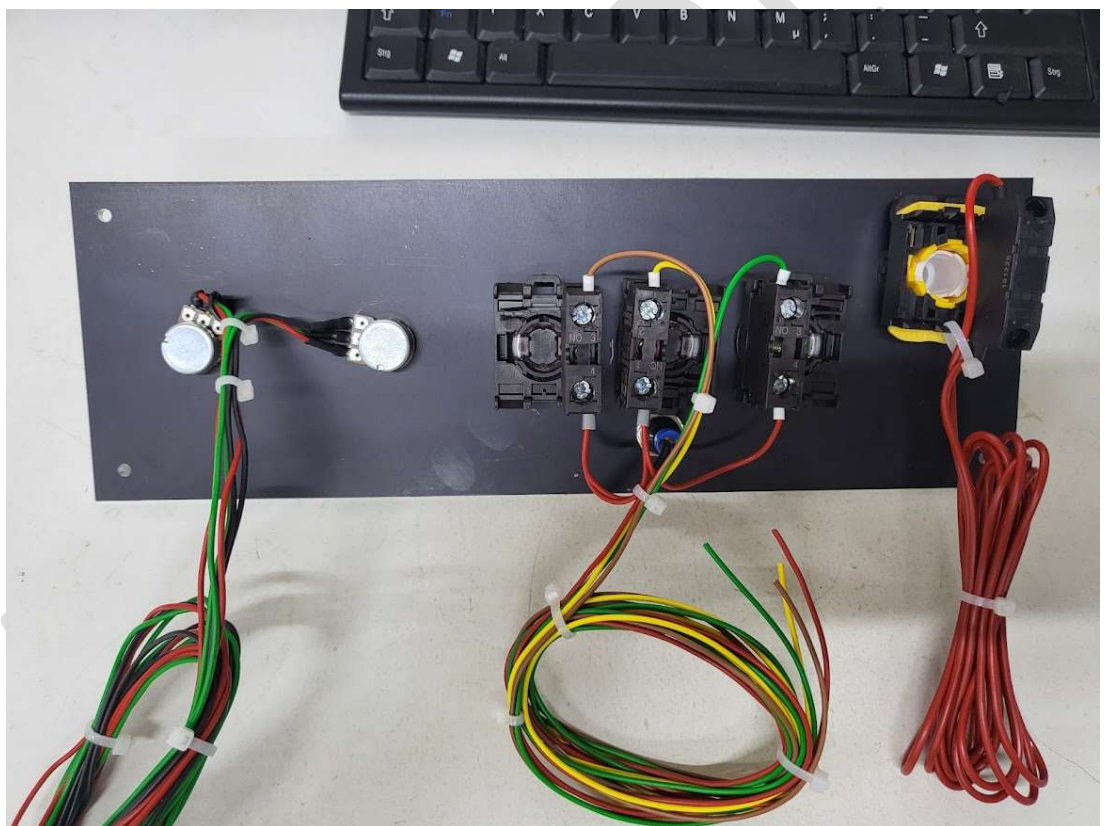

Laden Sie sich hier den Anschlussplan herunter:

<https://nc-2568507537125052887.nextcloud-ionos.com/index.php/s/3dX5mY43qH6Fwa3>

Handrad 300er Serie mit 2 Potentiometer

Einbauhandrad der 300er Serie ist eine 3mm starke Aluminiumblende

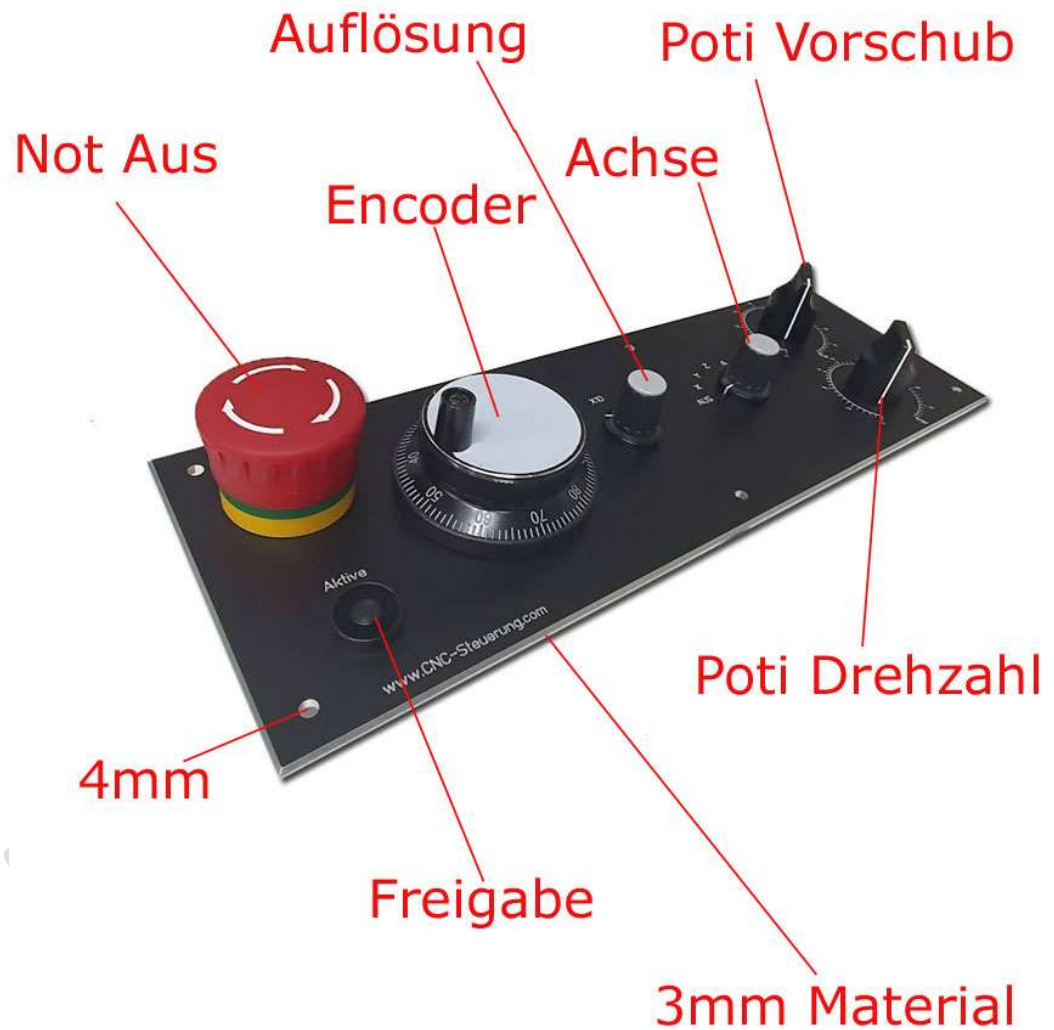

Diese Baugruppe kann ohne aufwendige Verdrahtung sofort in Betrieb genommen werden.

Der Anschluss erfolgt ausschließlich über das 25-polige Kabel, was direkt auf das MPG-Modul aufgesteckt werden kann.

Die mechanischen Arbeiten sind auf die Befestigung der Frontplatte mit 4 Schrauben beschränkt.

Aktivieren Sie einfach das " Set Defaults For CS-LAB MPG" um die Funktionen des Handrades zu genießen.

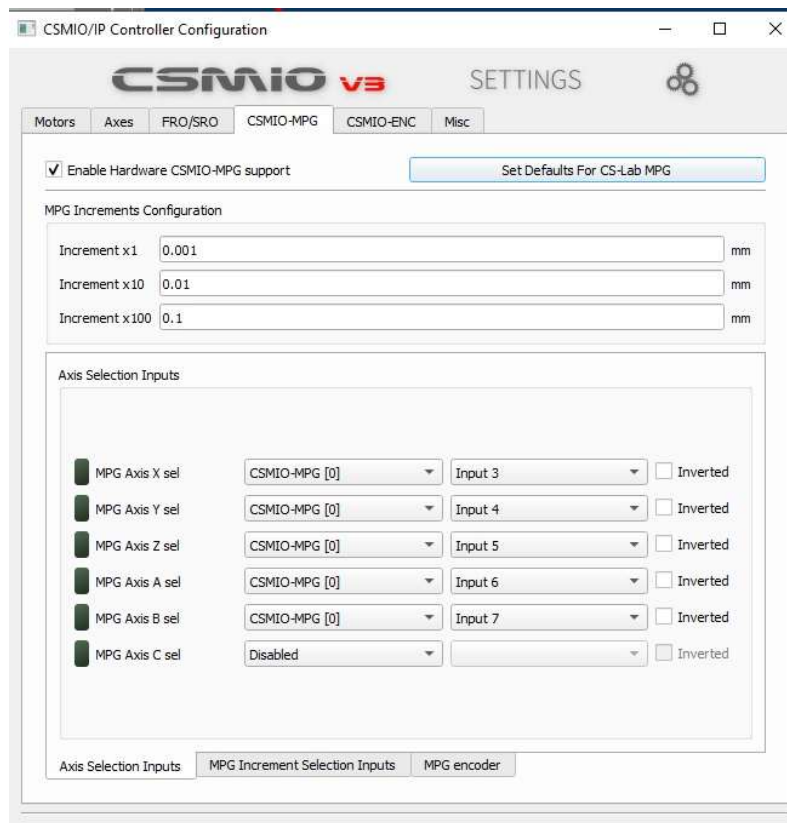

Ausführung mit Achsen Nullentaste:

Stellen Sie im Plugin MPG die C Achse aus und aktivieren Sie bei den Eingängen Input #18 CSMIO-MPG - IN 8

Control Configuration

Standardwerte Allgemein Plugins Motoren Aux. Positions Achs-Zuordnung Referenzierung / SoftLimits Eingangssignale Ausgangssignale Analog-Eingänge A * | >

	Zuordnung aktivieren	Gerät	Name des Eingangs	Low-aktiv	Benutzer-Beschreibung
Input #11					
Input #12					
Input #13		CSMIO-MPG	In.3		X-Achse zum Nullen im Hauptquellcode
Input #14		CSMIO-MPG	In.4		Y-Achse zum Nullen im Hauptquellcode
Input #15		CSMIO-MPG	In.5		Z-Achse zum Nullen im Hauptquellcode
Input #16		CSMIO-MPG	In.6		A-Achse zum Nullen im Hauptquellcode
Input #17		CSMIO-MPG	In.7		B-Achse zum Nullen im Hauptquellcode
Input #18		CSMIO-MPG	In.8		Nullen
Input #19					
Input #20					
Input #21					
Input #22					
Input #23					
Input #24					

OK Abbruch Anwenden

Handrad 300er Serie mit 2 Potentiometer

Einbauhandrad für Ihre Maschine

Die hochwertige 3mm dicke Aluplatte in den Abmessungen 300 x 100 mm wird mit 6 M4 Schrauben an Ihrem Maschinenbedienpult angeschraubt. Das Einbauhandrad kann mittels 25 poligen Kabel 1:1 an das MPG Modul angeschlossen werden.

Funktionseise:

Sie können mit diesem Einbauhandrad:

- Achsen mittels Wahlschalter anwählen
- Auflösung mittels Wahlschalter auswählen
- Achse Nullen (Option)
- Achsen über einen 100er Encoder bewegen
- diese Funktionen müssen über die Freigabetaste freigegeben werden.
- Schlüsselschalter zum Übersteuern der Maschinenkabine (Nur im Retrofit 2.0)
- Bestätigungstaster zum Quittieren der STO Freigabe

Zusätzlich verfügt das Einbauhand über 2 Drehpotentiometer die für die Drehzahl und Vorschubgeschwindigkeitsübersteuerung genommen werden kann.

Andere Abmessungen oder Farben gegen Kostenübernahme auf Anfrage möglich

Folgende Farben stehen zur Auswahl:

- Schwarz mit weißer Schrift = Standard

Lieferumfang:

3mm dicke Alufrentblende in **Standardfarbe Schwarz** mit:

1 x Encoder 100 Impulse je Auflösung

1 x Not Aus

2 x Wahlschalter für Auflösung und Achsanwahl

1 x Schlüsselschalter

1 x Taster zur Freigabe

1 x Taster zum Achse Nullen (Optional)

2 x Potentiometer für Drehzahl und Vorschub

ENTWURF

Handrad Belegung

Wir bauen auf dem MPG Modul auf, wir belegen wie folgt:

Kabelfarbe und Funktion

Red = 5 Volt

Black = 0 Volt

Green = A Encoder

White = B Encoder

Purpel = A/ Encoder - Line Driver Output

Purpel/Black = B/ Encoder - Line Driver Output

White /Black = Lamp

Yellow = X Select

Yellow/Black = Y Select

Brown = Z Select

Brown/Black = 4 Select

Pink = 5 Select

Pink/Black = 6 Select

Gray = X1 Select

Gray/Black = X10 Select

Orange = X100 Select

Orange/Black = COM

Light Blue = C

Blue/ Black = CN

Red/Black = Free (Neue Version des Achsen Nullen auf PIN 9)

ENTWURF

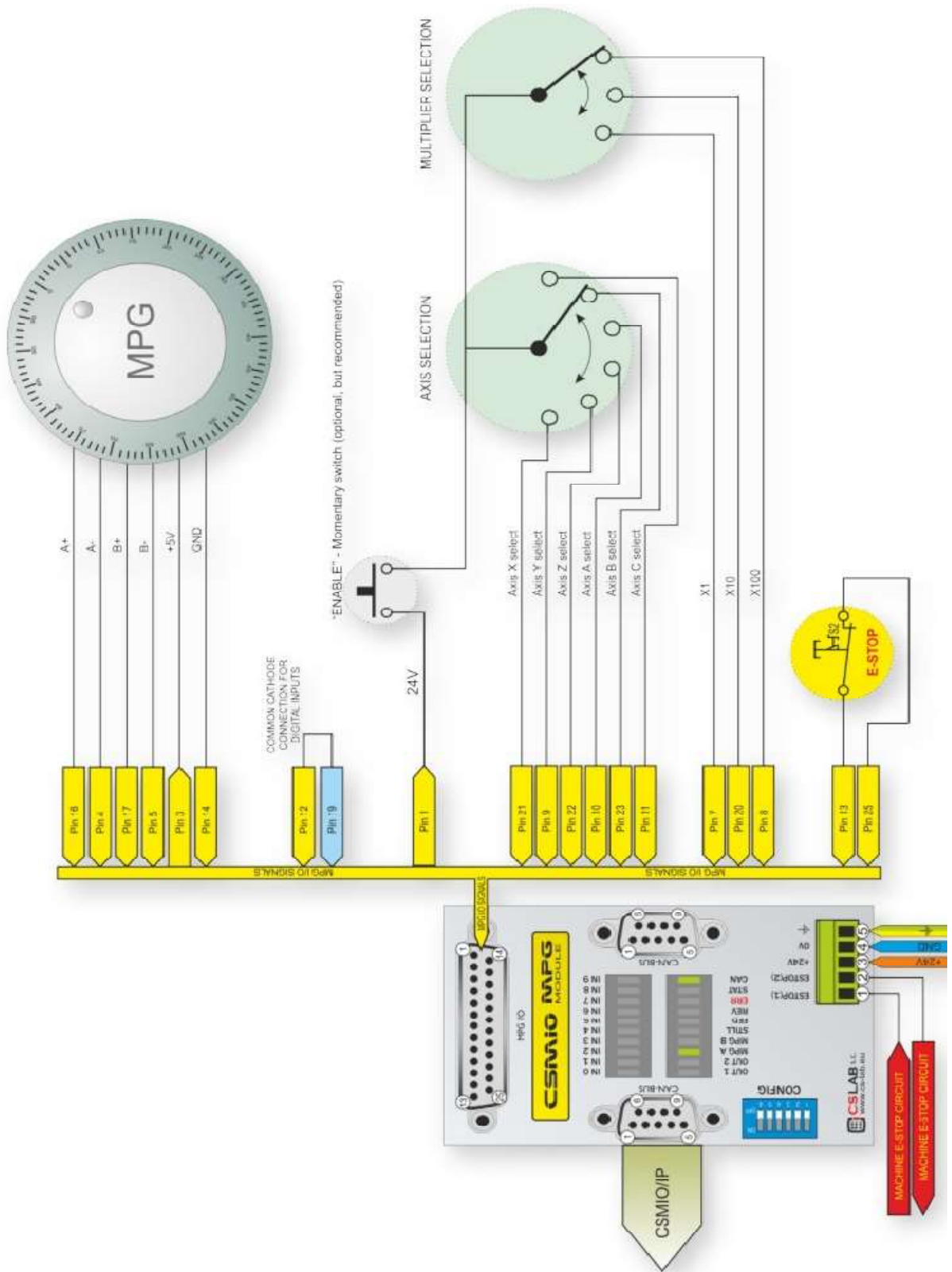

Die beiden Potis schließen Sie an **GND - P1 /P2** und **+5 V** an. Wenn Sie der Poti falschherum anzeigt, tauschen Sie GND und 5 Volt.

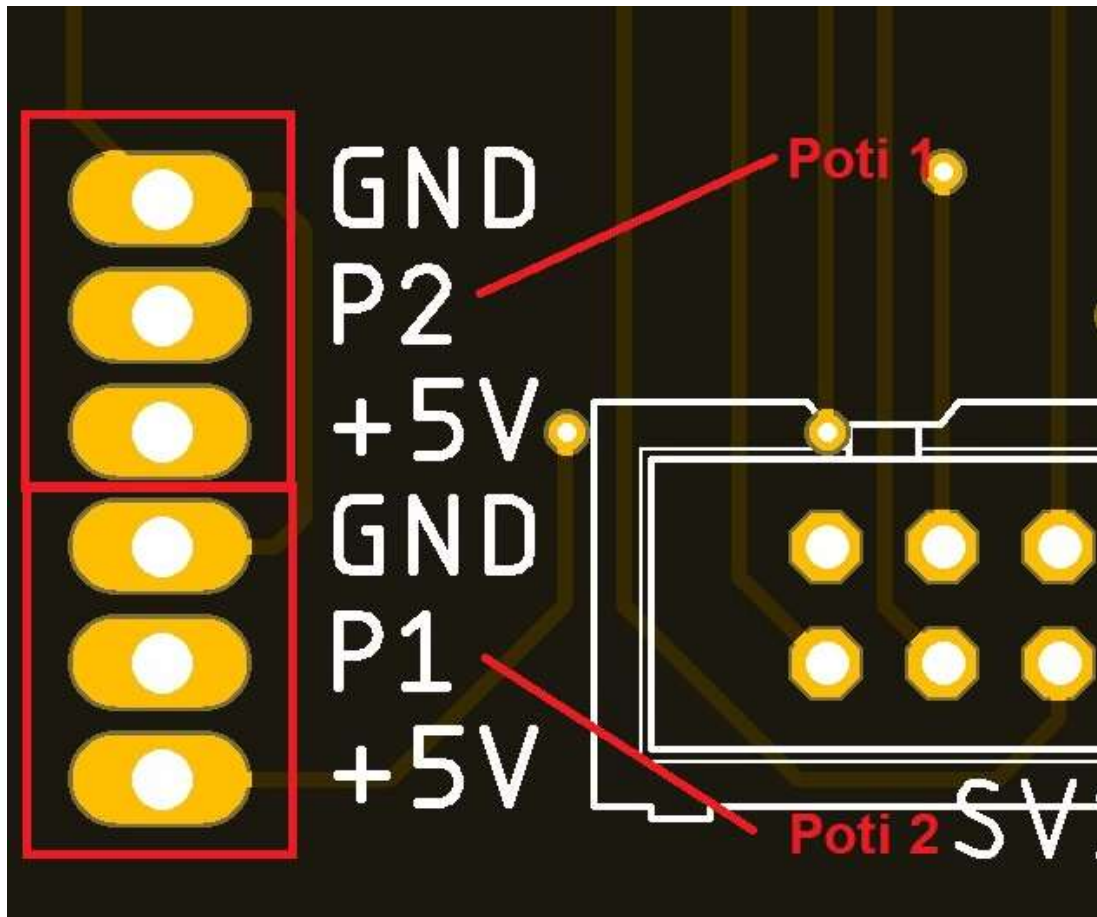

Weiterhin stehen Ihnen die Zustimmtaster und Not Aus Taster als Eingang zu Verfügung. Außen ist immer der PE - hier wird nur einer benötigt.

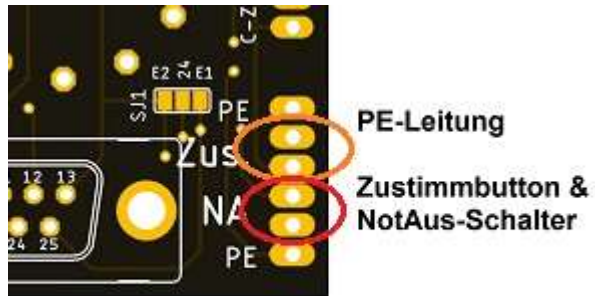

Wer eine Achsen Nullen Taste hat, kann diese hier anschließen (C-Zero)
Der Eingang C Achse wird dann dafür deaktiviert.

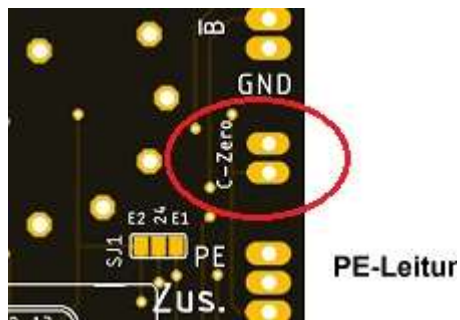

Copyright

Geistiges Eigentum / Copyrightrechte:

Diese Dokumentation wird herausgegeben von der Firma CNC Steuerung.com in Bocholt. Diese Dokumentation unterliegt der Lizenzbedingung, die mit der entsprechenden Software-Version ausgeliefert wird, bzw. dieser zugrunde liegt.

Alle Rechte vorbehalten. Dieses Handbuches darf in irgendeiner Form ohne vorherige

Ausdrückliche Genehmigung der Firma CNC-Steuerung reproduziert oder unter

Verwendung elektronischer Systeme vervielfältigt, verarbeitet oder verbreitet werden.

Wichtiger Hinweis:

Firma CNC Steuerung hat alle Sorgfalt walten lassen, um eine vollständige und korrekte

Informationen in diesem Handbuch zu publizieren.

Dennoch übernimmt die Firma CNC Steuerung weder die Garantie noch die juristische Verantwortung oder irgendeine Haftung für die Nutzung dieser Information, für deren Wirtschaftlichkeit oder die fehlerfreie Funktion für einen bestimmten Zweck. Auch für Schäden, die auf eine Fehlfunktion von Programmen oder Plänen, o.ä. zurückzuführen sind, kann die Firma CNC Steuerung nicht haftbar gemacht werden.

Änderungen und Irrtümer bleiben jederzeit vorbehalten.

Weiterhin kann keinerlei Haftung Verantwortung, Garantie oder sonstige Haftung übernommen werden für Folgen, die auf fehlerhafte Angaben oder Spezifikationen entstanden sind.

Wir sind jedoch dankbar für Hinweise auf Fehler oder technische Verbesserungsvorschläge.

ENTWURF

Firmenangaben



Firmeninformationen

CNC-Steuerung.com

Jerichostr. 28
46399 Bocholt

E-Mail: Technik@cnc-steuerung.com